

HIDRANT SUBTERAN DN 100



Aplicație

Instalație de distribuire a apei pentru stingerea incendiilor, a apei potabile sau a fluidelor ne-agresive care nu conțin substanțe solide

Caracteristici de design

- * camera și capul hidrantului - fontă GJS-500-7 sau GJL-250
- * structură coloană – oțel
- * etanșare mandrină – o-ringuri
- * mandrină din oțel inoxidabil laminat (2H13)
- * închis de la bază
- * cu auto-scurgere la închidere completă
- * închidere cu o singură duză
- * duză de închidere – fontă vulcanizată cu cauciuc EPDM
- * strat anti-coroziv rezistent la UV
- * structură conducte din oțel cu strat anti-coroziv

Specificații tehnice, standarde

- * execuție, cerințe, metode testare, aplicații conform cu PN-EN14339:2009, PN-EN 1064-6:2009
 - * flanșă de conexiune PN-EN 1092-2:1999
 - * presiune nominală PN 10
 - * strat anti-coroziv – vopsea pulbere (strat)
 - * torsiune maximă de acționare MOT – 50 Nm
 - * moment de torsiune minim mST – 250 Nm
 - * Kv și timp de scurgere conform cu EN 14339:2009
 - * cheie de control - PN-M-74085:1963
 - * șurub opritor conform cu PN-EN 1563:2012
-

HIDRANT SUBTERAN DN100

DN	H+/-30	Adâncime instalație
DN 100	750 mm	1000 mm
	1000 mm	1250 mm
	1250 mm	1500 mm

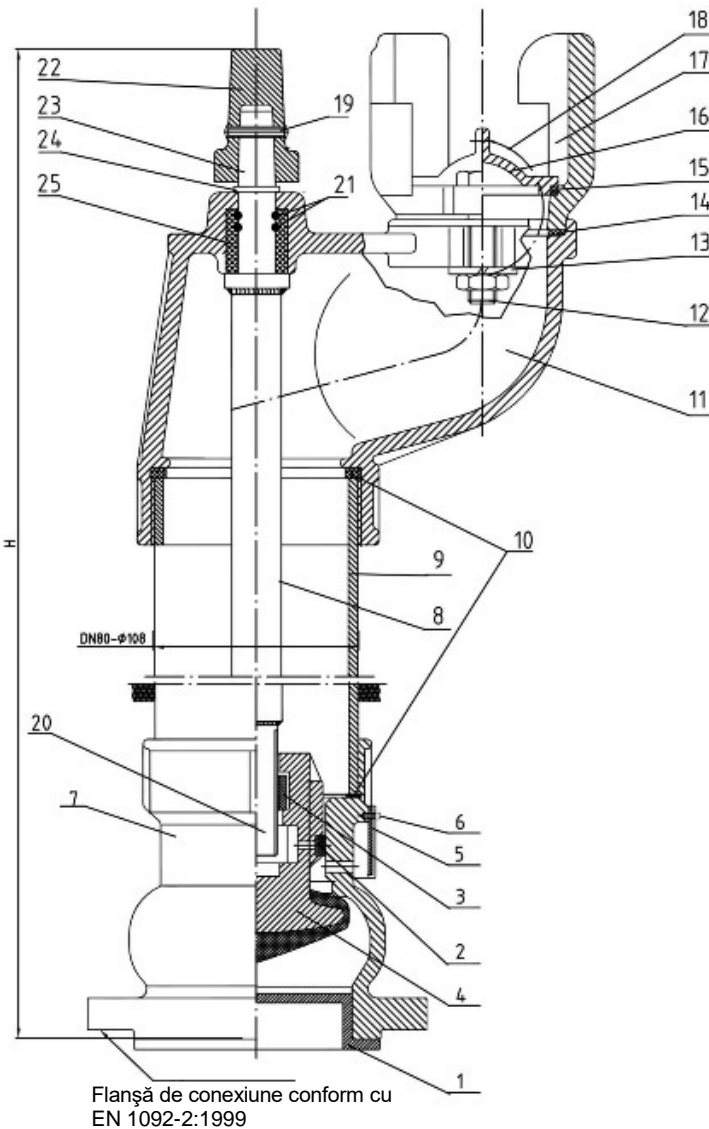

25	Bucșă	1	M058/Tarnamid	PN-EN 12164:2002
24	Șaibă	1	Oțel	PN-EN ISO 7091:2003
23	Mandrină roată de manevră	1	2H13	PN-EN 10088-1:2007
22	Capac	1	GJL-250	PN-EN 1561: 2012
21	Inel de etanșare o-	2	NBR/EPDM	PN-ISO 1629:2005
20	Mandrină filetată	1	2H13	PN-EN 10088-1:2007
19	Pin oțel ø6	1	Oțel galvanizat	PN-EN ISO 2338:2003
18	Lanț/coardă oțel	1	Oțel galvanizat	DIN 1942 / PN-EN 12385-1+A1:2009
17	Cârlig hidrant	1	GJL 500-7 GJL 250	PN-EN 1563:2012 PN-EN 1561: 2012
16	Capac de siguranță	1	Polietilenă	PN-EN ISO 1872-1:2000
15	Inel	1	M059/Tarnamid	PN-EN 12164:2002
14	Garnitură cauciuc Ø80x70x4	1	NBR/EPDM	PN-ISO 1629:2005
13	Șaibă oțel ø16	1	Oțel galvanizat	PN-EN ISO 7091:2003
12	Bolț M12x60	2	Oțel galvanizat	PN-EN ISO 4017:2011
11	Cap hidrant	1	GJS 500-7 GJL 250	PN-EN 1563:2012 PN-EN 1561: 2012
10	Garnitură cauciuc ø108	2	NBR/EPDM	PN-ISO 1629:2005
9	Conductă ø108	1	12X	PN-EN-10219-1:2007
8	Ax – conductă galvanizată sau tijă ø22	1	L253 galvanizat S235RJ	PN-EN 10224:2006 PN-EN 1025-1:2007
7	Cameră hidrant	1	GJS-500-7 GJL 250	PN-EN 1563:2012 PN-EN 1561: 2012
6	Bolț M6x12	1	A2	DIN 933
5	Scut	1	X6Cr17	PN-EN 10088-1:2007
4	Piston hidrant vulcanizat NBR/EPDM	1	EN-GJS 500-7 EN-GJL 250	PN-EN 1563:2012 PN-EN 1561: 2012
3	Piuliță alamă	1	M058	PN-12164:2002
2	Fișă cauciuc	1	NBR/EPDM	PN-ISO 1629:2005
1	Capac conductă ø80	1	Polyethylene	PN-EN ISO 1872-1:2000
Articol	Denumire	II.	Material	Referință standard